

Doppelt Konditionierer

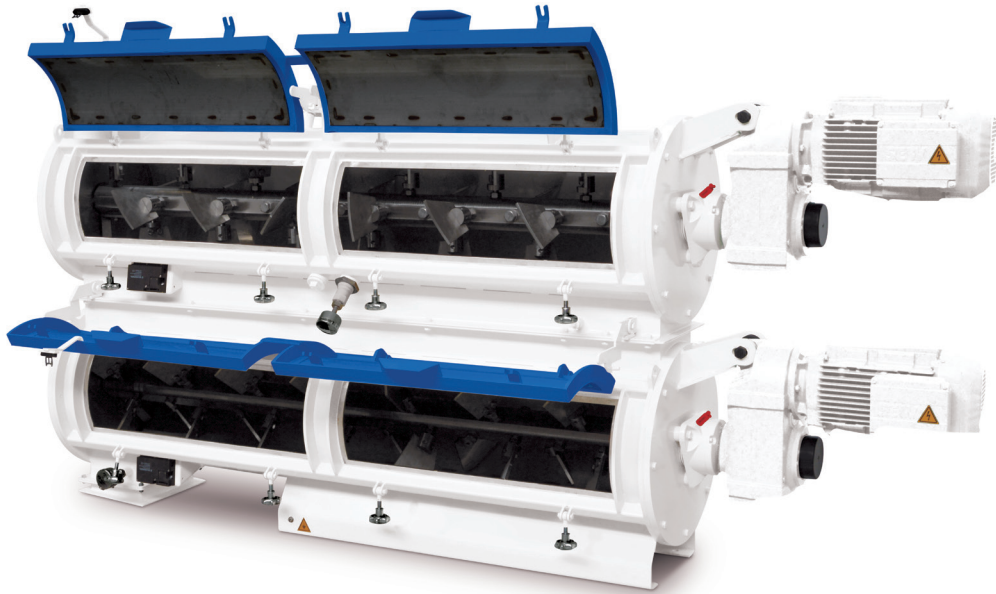

Allgemein

Die Details in der Entwicklung und Engineering machen bei diesem Doppelt Konditionierer den Unterschied aus. Groß dimensionierte, höhen- und winkelverstellbare Paddel erzeugen eine homogene Mischung und gewährleisten einen hygienischen Prozess.

Merkmale und Ausstattung

- » Eine Verdoppelung der Verweilzeit des Produktes in dem Konditionierer im Vergleich mit einem Einfach Konditionierer
- » Homogene Mischung und hygienischer Prozess
- » Optimale Absorption von Dampf und Flüssigkeiten
- » Robuste Konstruktion des Gehäuses
- » Leicht zu reinigen
- » Längere Wartungsintervalle
- » Einfacher Entwurf

Spezifikationen

- » 2 übereinander montierte Konditionierer
- » Jedes Mischergehäuse aus V2A, Grundrahmen aus hochwertigem Stahl
- » Massive Mischerwellen aus V2A mit austauschbaren, höhen- und winkelverstellbaren Paddeln
- » Paddelhalter aus V2A, Paddel aus Hardox
- » Integrierte Stirnwandschabeisen
- » Stopfbuchsdichtungen auf den Mischerwellen
- » Geschlossene Wellenlager auf Distanzbüchsen außerhalb der Gehäuse
- » Jede Mischerwelle direkt angetrieben über einen Getriebemotor. Geeignet für Frequenzsteuerung (FU nicht inbegriffen.)
- » Große Inspektionsluken mit Sicherheitsschalter
- » 2x temperaturfühler PT 100
- » Oberes Mischergehäuse mit 1 Anschluss 3" für Dampf und 2 Anschlüsse 1½" für Flüssigkeiten
- » Mit elektrischem Beheizungssystem und Steinwolle isoliert (optional)

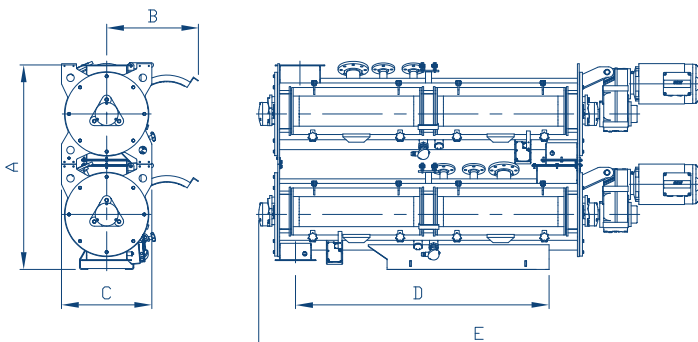

Type	Kapazität (Tonnen/St)	Abmessungen (in mm)					Motorleistung (kW)
		A	B	C	D	E	
450 x 2.000	15	1.357	605	600	1.683	2.925	2 x 9,2
500 X 2.500	20	1.365	645	660	2.050	3.575	2 x 15
700 X 3.000	30	1.914	885	860	2.830	4.150	2 x 18,5

DOSIERSNECKE

KONDITIONIERER

TCS

BOA COMPACTOR

PELLETIERPRESSE

KÜHLER

KRÜMLER

ROTIERENDE
SIEBMASCHINE

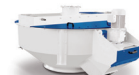

PTN produziert und entwickelt hochwertige und zuverlässige Maschinen. Wir strebendanach unseren Kunden durch unsere Produkte die folgenden Vorteile zu bieten:

- » Höhere Erträge.
- » Geringeren Energieverbrauch.
- » Geringen Wartungsaufwand.
- » Zugang zur modernsten Technologie.

Es ist unsere Ziel, als weltweit operierender und spezialisierter Hersteller von Pelletierpressen und diesbezüglichen Maschinen, zu einem der angesehensten professionellen OEMs (Erstausrüster) auszuwachsen.

Unsere Strategie zur Erreichung dieses Zieles ist:

- » Ausbauen und Festigung des weltweiten professionellen Verkaufs- und Servicenetzes.
- » Kreieren eines virtuellen und realen Images von Professionalität, Qualität und Innovation, sowie ein hohes Maß an Standardisierung und digitaler Zugänglichkeit für strategische Partner
- » Transformation von Technologie, Wissen und Kompetenzen in technischen und kommerziellen Mehrwert.
- » Generieren eines stabilen Umsatz- und Gewinnwachstums.



Galvaniweg 29
5482 TN SCHIJNDEL
Die Niederlande

T +31 (0)73 54 98 472
info@ptn.nl
www.ptn.nl