

Twin Conditioner

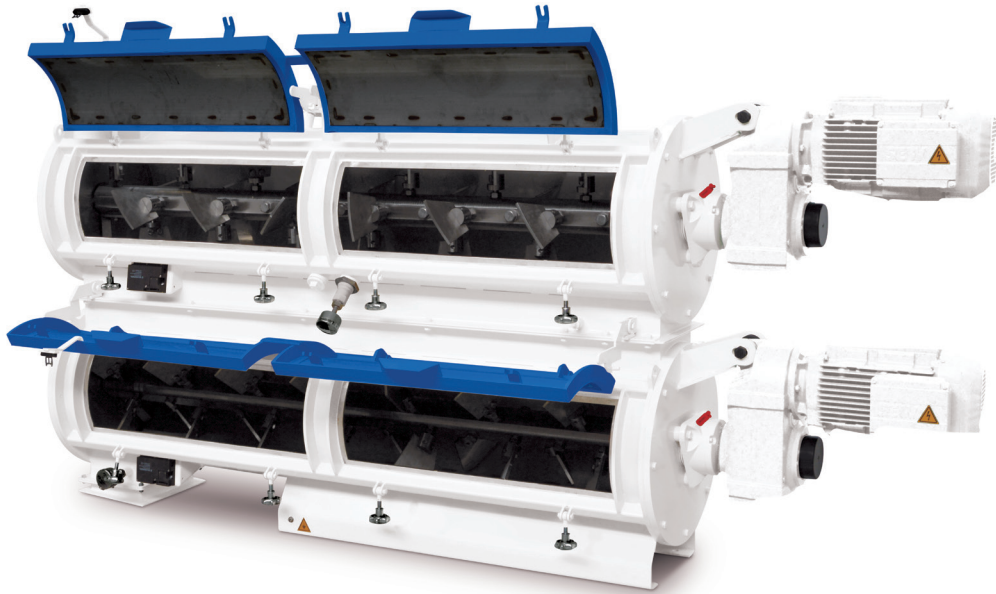

Algemeen

Details in ontwikkeling en engineering maken het verschil in deze Twin Conditioner. Groot gedimensioneerde, in hoogte en hoek verstelbare paddels genereren een homogene menging en een hygiënisch proces.

Voordelen

- » een verdubbeling van de verblijftijd van het product in de conditioner in vergelijking met een enkele conditioner
- » homogene menging en hygiënisch proces
- » optimale opname van stoom en vloeistoffen
- » robuuste constructie van de behuizing
- » gemakkelijk te reinigen
- » langere onderhoudsintervallen
- » eenvoudig ontwerp

Specificaties

- » 2 boven elkaar geplaatste conditioners
- » elk mixerhuis in RVS 304, frame constructie in hoogwaardig staal
- » massieve mixerassen in RVS 304 met verwisselbare en in hoogte en hoek verstelbare paddels
- » paddelhouders in RVS 304, paddels in Hardox
- » geïntegreerde kopschotschrapers
- » stopbuspakkingen op mixerassen
- » gesloten schroefaslagers op afstandhouders buiten behuizingen
- » elke mixerass direct aangedreven door een motorreductor. Geschikt voor frequentieregeling (Exclusief frequentieregelaars.)
- » grote inspectieluiken met veiligheidsschakelaar
- » 2x temperatuursensor PT 100
- » Bovenste mixerhuis met 1x 3" Stoomaansluiting en 2x 1½" vloeistofaansluiting
- » elektrisch verwarmd en met steenwol geïsoleerd (optioneel)

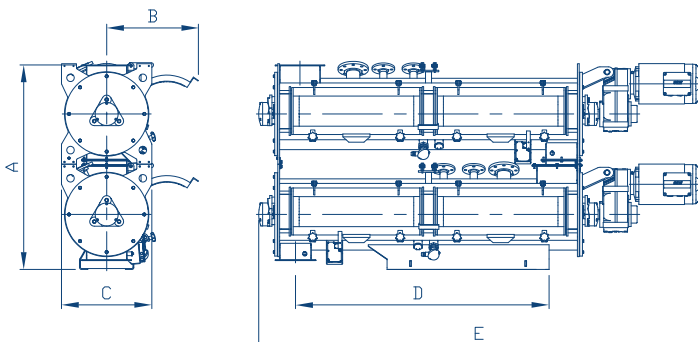

Type	Capaciteit (t/u)	Afmetingen (in mm)					Motorvermogen (kW)
		A	B	C	D	E	
450 x 2.000	15	1.357	605	600	1.683	2.925	2 x 9,2
500 X 2.500	20	1.365	645	660	2.050	3.575	2 x 15
700 X 3.000	30	1.914	885	860	2.830	4.150	2 x 18,5

DOSEERSCHROEF

CONDITIONER

TCS

BOA COMPACTOR

KORRELPERS

KOELER

KRUIMELAAR

ROTENDE ZEEF

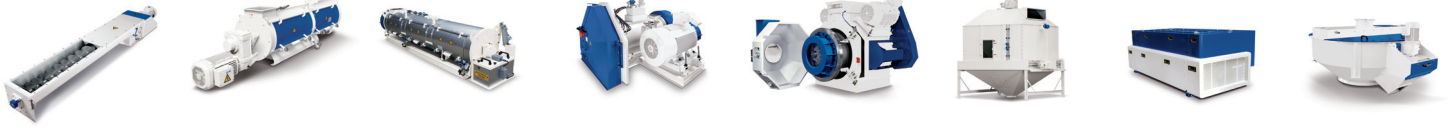

PTN produceert en ontwikkelt hoogwaardige, betrouwbare machines. We streven ernaar om via onze producten klanten de volgende voordelen te bieden:

- » hogere rendementen.
- » lager energieverbruik.
- » lage onderhoudsbehoefte.
- » toegang tot de nieuwste techniek.

Als wereldwijd opererende, gespecialiseerde producent van korrelpersen en bijbehorende machines is het onze ambitie om uit te groeien tot een gerenommeerde professionele OEM (Original Equipment Manufacturer).

Onze strategie voor het realiseren van deze ambitie is:

- » Uitbreiden en consolideren van het wereldwijde netwerk van professionele verkoop- en servicepunten.
- » Creëren van een virtueel en reëel imago van professionaliteit, kwaliteit en innovatie, evenals een hoog niveau van standaardisatie en digitale bereikbaarheid voor strategische partners.
- » Omzetten van technologie, kennis en competenties in technische en commerciële toegevoegde waarde.
- » Realiseren van een stabiele groei van de omzet en winst.



Galvaniweg 29
5482 TN SCHIJNDEL
Nederland

T +31 (0)73 54 98 472
info@ptn.nl
www.ptn.nl